

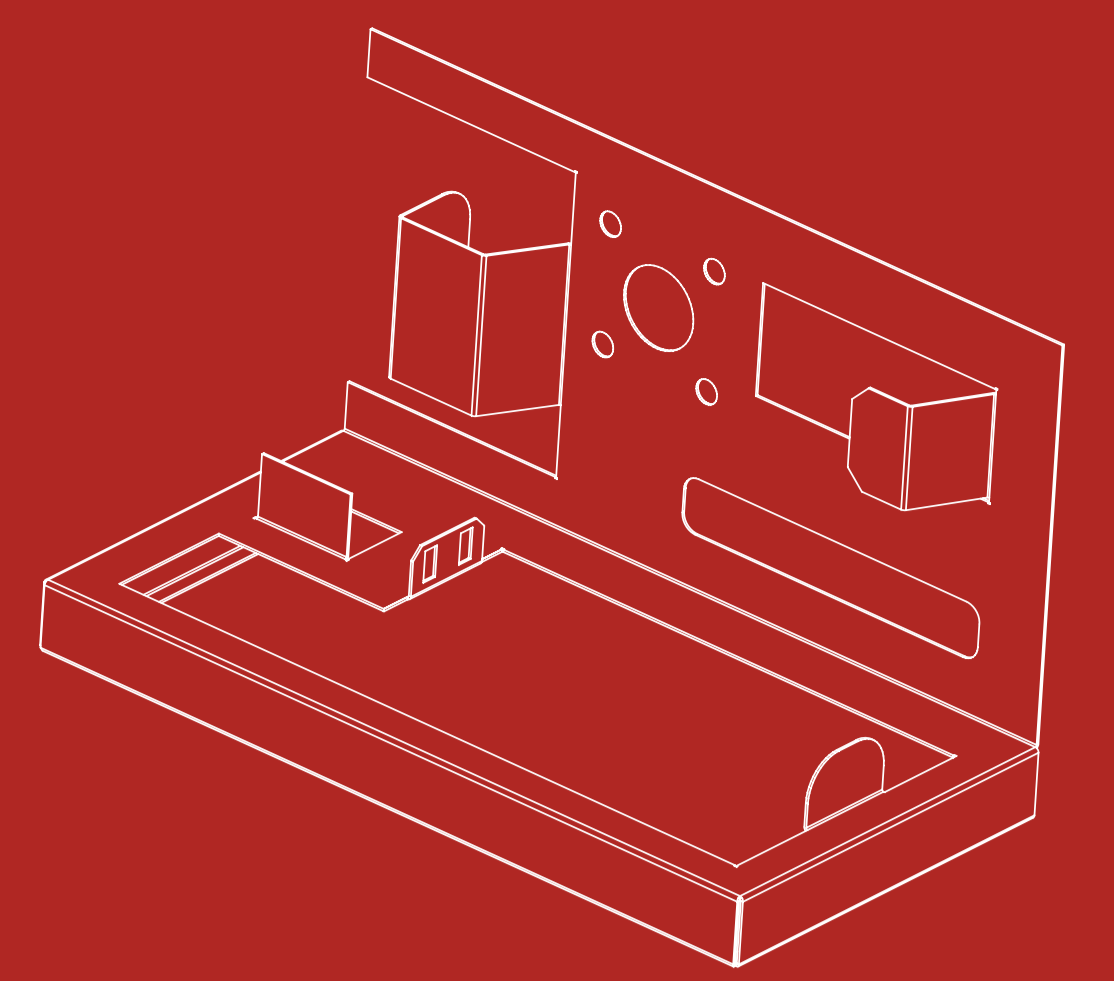

M E T A L I X

# MBend

Simulación y programación fuera de línea de una máquina prensadora



[www.metalix.net](http://www.metalix.net)

Mejora de la productividad para una máquina prensadora reduciendo el tiempo entre diseño y producto final

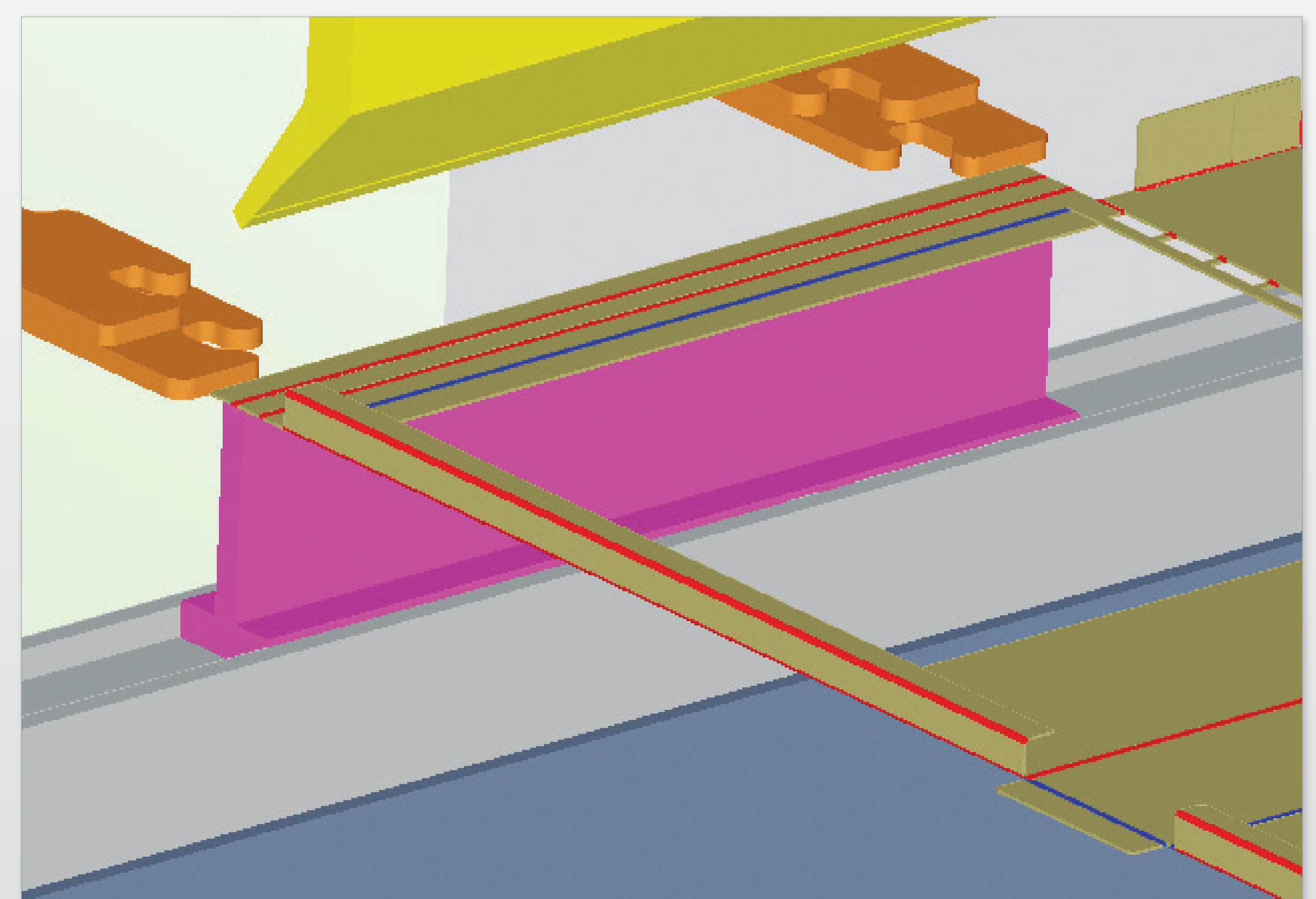
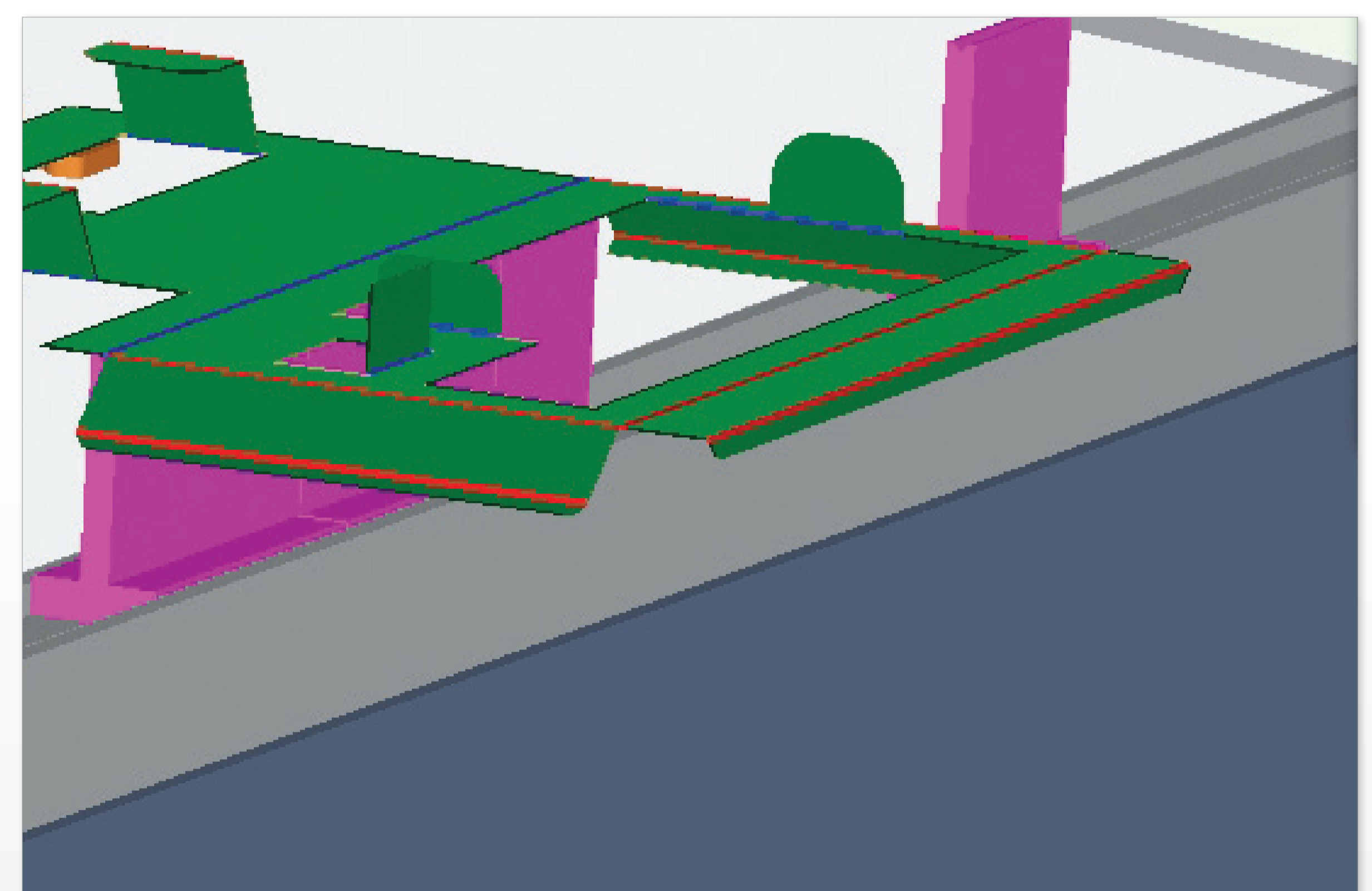
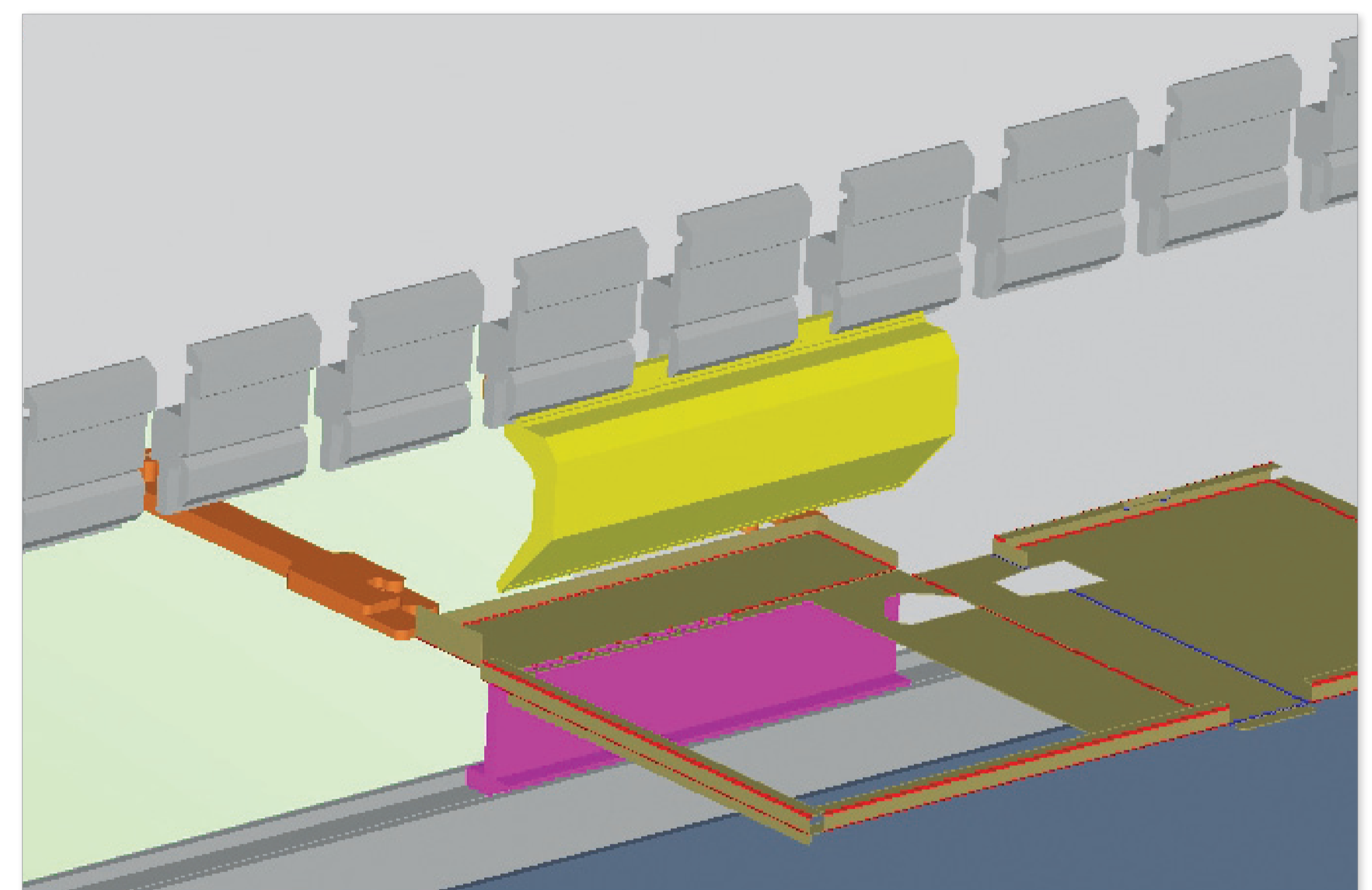
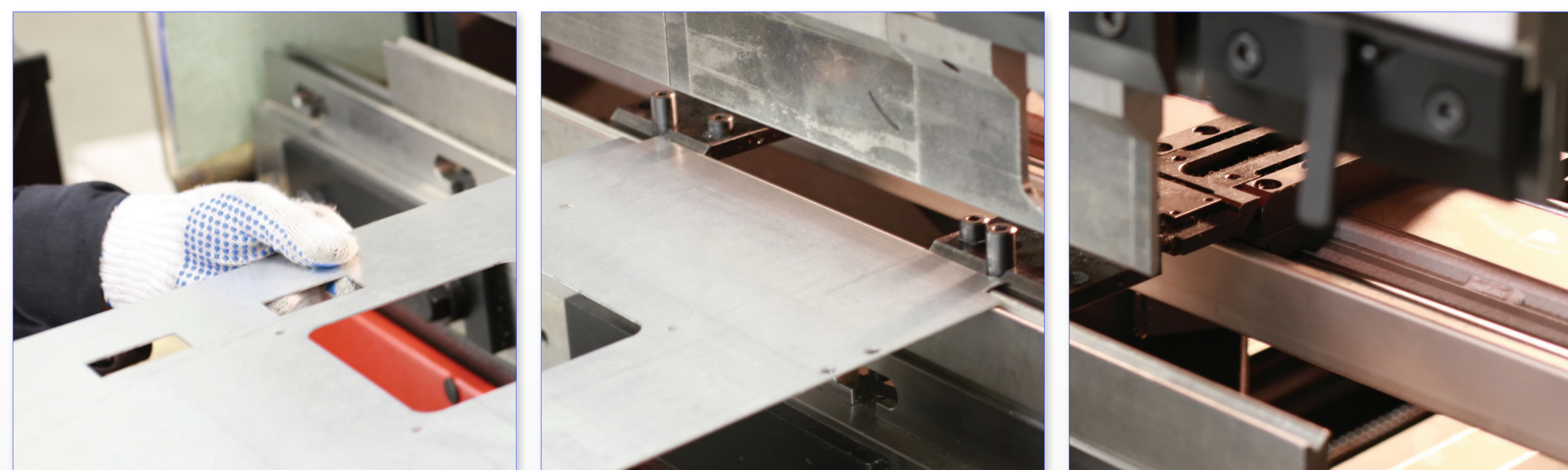
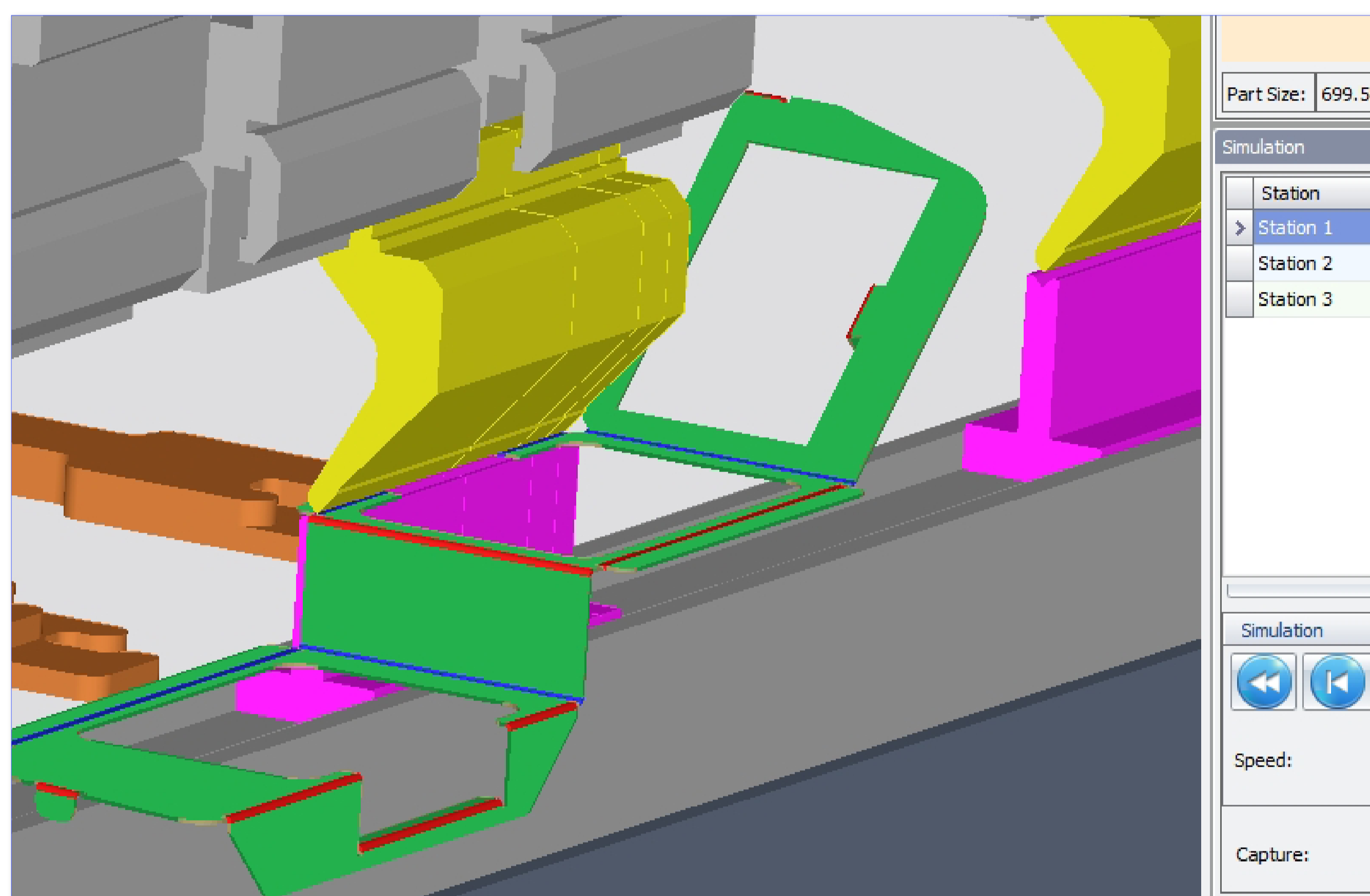

**Programación fuera de línea, reduce tiempo de parada y el desperdicio:**

- Transferencia directa de piezas de un programa CAD 3D
- Selección automática de herramientas, secuencia de plegado y posicionamiento de los dedos
- Simulación de plegado 3D con detección de colisión
- Generación de códigos NC originales
- Diseño paramétrico de máquinas y herramientas

*machine*

CAD/CAM that speaks your language